

# NET

NEW EXTREME TECHNOLOGY



by  
**GIUGIARO**  
DESIGN





## Benvenuti nel mondo net Bienvenue dans le monde NET

### I sistemi di lavaggio più avanzati al mondo.

La nuova generazione di portali NET oltrepassa i compromessi: cuore tecnologico e design esclusivo imprimono insieme il nuovo carattere degli impianti che rivoluzionano il concetto di Car Wash.

Giugiaro Design firma NET facendo scorrere la sua matita dai progetti per l'industria automobilistica a quelli per l'aftermarket, creando una nuova affinità estetica tra due microcosmi che appartengono allo stesso universo.

### Les systèmes de lavage les plus avancés au monde.

La nouvelle génération de portique de lavage NET dépasse tous les compromis: cœur technologique et design exclusif donnent naissance aux nouveaux portiques de lavage qui révolutionnent le concept du Car Wash.

Giugiaro Design signe NET par son coup de crayon présent sur des projets pour l'industrie automobile et sur ceux de l'aftermarket, créant ainsi une nouvelle affinité esthétique entre deux microcosmes qui appartiennent au même univers.





## Il design · Le design

### Autoequip e Giugiaro Design un incontro per l'eccellenza.

Ingegno, gusto e manifattura esclusivamente italiani. Autoequip dopo aver dettato molte regole del mercato attraverso molti brevetti ha deciso di festeggiare mezzo secolo dando vita ad un'altra rivoluzione, quella estetica. Per questo sceglie Giugiaro, legato al mondo del design e dei motori da quando aveva diciassette anni. Profondo conoscitore dell'automotive il suo design non ammette confini, né stilistici né di settore.

### Autoequip et Giugiaro Design une rencontre pour l'excellence.

Ingéniosité, goût et fabrication exclusivement made in Italy. AUTOEQUIP après avoir dicté de nombreuses règles du marché par le biais de nombreux brevets a décidé de célébrer un demi-siècle, donnant naissance à une nouvelle révolution, celle de l'esthétique. Pour cette raison, AUTOEQUIP a choisi Giugiaro, lié à l'univers du design et des moteurs depuis qu'il a dix-sept ans. Grand connaisseur du secteur automobile son design n'admet aucune frontière, que se soit au niveau stylistique que du secteur.



## 1 MAXI DISPLAY A LED

Caratterizza la linea Net con grande impatto visivo. Fornisce informazioni funzionali e pubblicitarie.

## ECRAN MAXI À LED

Il caractérise la série Net avec un grand impact visuel. Il fournit des informations fonctionnelles et publicitaires.



## 2 ALTA PRESSIONE LATERALE OSCILLANTE CON MOVIMENTAZIONE ELETTRICA

Migliore fluidità nell'oscillazione.

## HAUTE PRESSION LATÉRALE OSCILLANTE AVEC OSCILLATION ÉLECTRIQUE

Permet une meilleure fluidité de l'oscillation.

## 3 I SEMAFORI

Elementi primari del design Net, i semafori a led multicolor con adeguamento automatico dell'intensità luminosa, garantiscono risparmio energetico ed un sicuro e facile posizionamento del veicolo.

## LES FEUX DE SIGNALISATION

Éléments primaires du design NET, les feux de signalisation à led multicolores avec réglage automatique selon l'intensité lumineuse, permettent, toujours, un positionnement facile et sécurisé du véhicule.

## La tecnica · La technique



## 4 QUADRO ELETTRICO

Tutta la componentistica di gestione ed elettromeccanica, mediante l'utilizzo di un cablaggio strutturato è stata raggruppata in un unico quadro elettrico, inserito in doppia porta di protezione.

## Massima protezione del quadro elettrico

Le due porte, esterna ed interna, consentono una totale protezione del quadro elettrico.

## ARMOIRE ÉLECTRIQUE

Tous les composants de gestion électrique et électromécaniques internes, par l'utilisation d'un câblage structuré, ont été regroupés dans une armoire électrique unique, insérée dans une double porte de protection.

## Protection maximale de l'armoire électrique

Les deux portes, externe et interne, permettent une totale protection de l'armoire électrique.

## 5 ESTREMA ACCESSIBILITÀ

Grazie alle doppie porte, frontali e laterali, gli interventi di ispezione e manutenzione sono estremamente facilitati.

## Grande disponibilità di prodotti chimici

Negli ampi spazi interni possono alloggiare sino a 7 taniche di prodotti ad alta capacità che permettono il riempimento senza estrarle dalla sede.

## ACCESIBILITÉ EXTRÊME

Grâce aux double portes frontales et latérales, les interventions de vérification et de manutention sont extrêmement facilitées.

## Grande disponibilità dei prodotti chimici

Dans les amples espaces internes dédiés peuvent être installés jusqu'à 7 bidons de grande capacité de produit permettant un remplissage sans les extraire de leur logement.



## 6 ALTA PRESSIONE

Sono disponibili diversi sistemi di alta pressione per ottenere azioni di prelavaggio molto efficaci:

› Laterale fissa o oscillante › Totale a seguire profilo Contour o Contour POWER.HP

## HAUTE PRESSION

Divers systèmes de haute pression sont disponibles afin d'obtenir des résultats de pré-lavage très efficaces:

› Latérale fixe ou oscillante › Intégrale à suivre le profil du véhicule (Contour) ou Contour POWER.HP du véhicule.

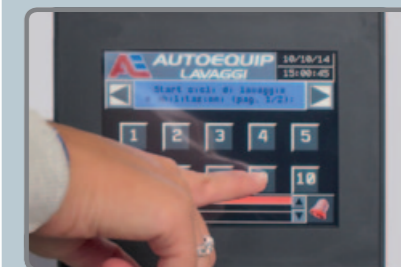

## PANNELLO OPERATORE TOUCH SCREEN

L'interfaccia offre un'ampia possibilità di configurazione delle funzionalità, nei programmi dei cicli di lavoro e diagnostica dell'impianto. È dotato di menù di navigazione facile ed intuitivo.

## PANNEAU DE COMMANDE OPÉRATEUR TOUCH SCREEN

L'interface offre une ample possibilité de configuration des fonctionnalités pour les différents programmes de lavage et pour la diagnostic du portique. Il est doté d'un menu de navigation simple et intuitif.

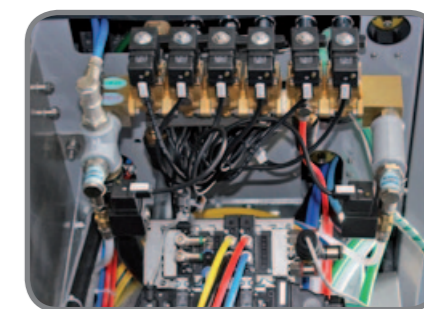

## ELETTROVALVOLE INTEGRATE E MODULARI

Per ogni circuito idrico a bordo impianto è presente sull'uscita dell'elettrovalvola un regolatore per ottimizzare il flusso dell'acqua secondo le specifiche esigenze del sito. Il posizionamento nella parte superiore della spalla permette di sfruttare al massimo il calore del sistema riscaldante interno.

## POMPE DOSATRICI

Con caratteristiche tecniche differenziate secondo la funzionalità/tipo prodotto (es. detergente e cera) per singola pompa applicata a bordo impianto, le diverse tipologie sono identificate tramite colore.

## ÉLECTROVANNES INTÉGRÉES ET MODULAIRES

Pour chaque circuit hydrique à bord du portique est présent sur la sortie de l'électrovanne un régulateur pour optimiser le débit d'eau selon les exigences spécifiques du site.

Le positionnement dans la partie supérieure de la colonne permet d'exploiter au mieux la chaleur du système de chauffage interne.

## POMPES DOSEUSES

Avec des caractéristiques différenciées selon la fonctionnalité/type de produit (ex: shampoing et cire) pour chaque pompe doseuse à bord du portique, les diverses typologies sont identifiables par un code couleur.

## 1 EFFETTI DI LUCE

Una fila di led crea uno scenografico effetto di luce enfatizzando le linee dell'allestimento superiore lato uscita.

## EFFETS DE LUMIÈRE

Une rangée de led crée un effet de lumière spectaculaire mettant l'accent sur l'habillage supérieur arrière du portique de lavage.

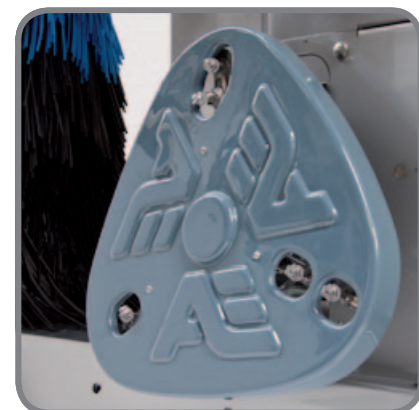
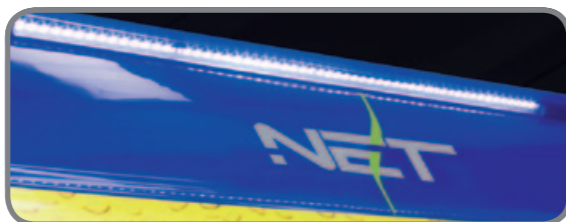

## 2 SISTEMA LAVACERCHI E PASSARUOTA DISCOVER

Esclusivo e protetto da brevetto mondiale Autoequip. Eseguie il lavaggio delle ruote in alta pressione senza l'ausilio delle spazzole.

## SYSTÈME LAVE JANTES ET BAS DE CAISSE DISCOVER

Exclusif et protégé par un brevet mondial Autoequip. Il permet le lavage en haute pression de la roue sans action de brossage.

## La tecnica · La technique

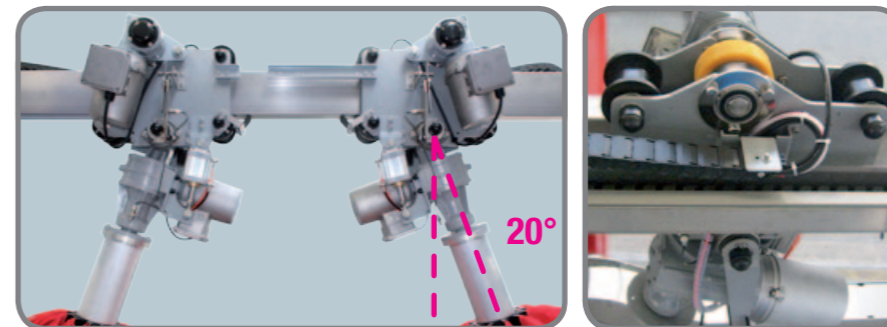

## 3 GESTIONE SPAZZOLE VERTICALI

Trave di movimentazione delle spazzole verticali in acciaio inox. Nuovi carelli con traslazione tramite traino diretto. Gestione tramite Inverter. Sensori di sicurezza e controllo indipendenti su singola spazzola per una migliore funzionalità sul lato anteriore e posteriore del veicolo.

## Apertura spazzole 0-20°

Dispositivo per irrigidimento ed inclinazione delle spazzole verticali fino a 20° per un perfetto adattamento ai diversi profili laterali dei veicoli.

## Posizione fuori ingombro

Alla fine del ciclo di lavoro le spazzole verticali si aprono verso l'esterno per facilitare l'uscita del veicolo evitando contatti con lo stesso. (Veicolo asciutto/spazzole bagnate).

## GESTION DES BROSSES VERTICALES

Traverse de translation des brosses verticales en acier inoxydable. Nouveaux chariots de translation sans courroie. Gestion avec variateur de vitesse. Dispositif de sécurité pour la fonction de lavage arrière du véhicule.

## Ouverture brosses 0-20°

Dispositif pour la gestion du raidissement et de l'inclinaison des brosses durant le cycle de lavage, amplitude inclinaison 0°-20°.

## Positionnement en fin de cycle de lavage

À la fin du cycle de lavage les brosses verticales s'ouvrent vers l'extérieur afin de faciliter la sortie du véhicule évitant ainsi de toucher celui-ci. (Véhicule sec / brosses mouillées).

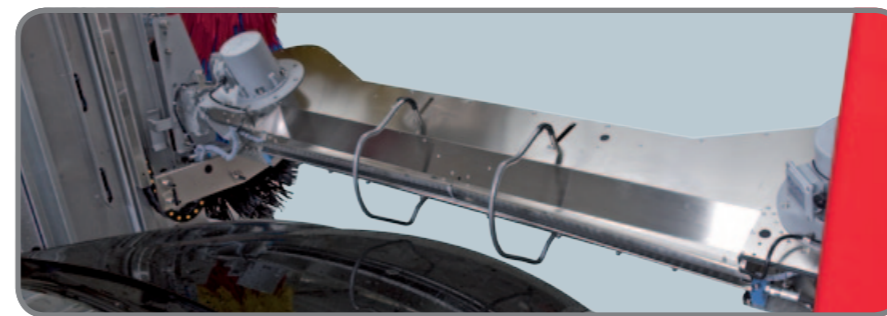

## 4 BOCCHETTA ORIZZONTALE CONTOUR CON INCLINAZIONE ELETTRICA

Inclinazione variabile in funzione del profilo del veicolo.

## BUSE DE SÉCHAGE HORIZONTALE À SUIVRE LE PROFIL DU VÉHICULE AVEC INCLINAISON ÉLECTRIQUE

Inclinaison variable en fonction du profil du véhicule.



## 5 BOCCHETTA AGGIUNTIVA PER ASCIUGATURA LATERALE PARTE BASSA

Svolge un'azione specifica nelle parti basse e nei cerchi del veicolo.

## BUSE DE SÉCHAGE SUPPLÉMENTAIRE POUR LE SÉCHAGE DES PARTIES BASSES LATÉRALES

Elles exercent une action spécifique sur les parties basses ainsi que sur les jantes du véhicule.



## ACCIAIO INOX

Parti interne e basi dell'impianto in acciaio inox per la massima durata nel tempo.

## ACIER INOXYDABLE

Colonnes internes et pieds du portique en acier inoxydable pour une durée maximale dans le temps.



## 6 ALTA PRESSIONE LATERALE LATO SPAZZOLE VERTICALI

Innovativo gruppo funzionale che consente azioni combinate di lavaggio ottimizzando i tempi dei cicli.

## HAUTE PRESSION LATÉRALE CÔTÉ BROSSES VERTICALES

Module supplémentaire innovant qui permet de réduire les cycles de lavage.

## La dotazione

- Portale a tre spazzole con sistema di asciugatura
- Struttura in acciaio zincato a caldo e verniciata colore grigio RAL7042 o con parti interne e basi dell'impianto in acciaio inox
- Gruppi semaforici a LED sequenziali per la segnaletica di posizionamento del veicolo
- Altezze di lavaggio disponibili: 2300 mm (NET 23), 2500 mm (NET 25), 2800 mm (NET 28)
- Motori con inverter per la movimentazione diretta del portale
- Porte frontali e laterali per l'accesso facilitato
- Sistema di rialzo della base della struttura per facilitare le operazioni di manutenzione
- Binari standard di 10 metri (9 metri su richiesta) per i modelli 23 e 25; binari di 11 metri per il modello 28
- Doppio circuito idrico per la gestione di un secondo tipo di acqua (ad esempio: acqua riciclata)
- Coppia di spazzole verticali, sagomate sulle parti inferiori, in PE (polietilene), carrelli mobili di nuova tecnologia con accessibilità facilitata alla componentistica. Possibilità di doppia passata di spazzolamento sul fronte/retro del veicolo, gestione aderenza/pressione con scheda elettronica AE
- Spazzola orizzontale, in PE (polietilene), gestione aderenza/pressione con scheda elettronica AE
- Arco shampoo
- Arco cera/auto-asciugante
- Asciugatura CONTOUR con bocchetta in acciaio inox con 2 motoventilatori da 3 kW cad. (totale 6 kW)
- Asciugatura laterale, con 2 motoventilatori da 4 kW cad. (totale 8 kW).

### CONTROLLI PRINCIPALI

- Controllo elettronico tramite PLC
- Fotocellule per la gestione di rilevamento e posizionamento corretto del veicolo e, a fine ciclo, per l'uscita del veicolo.
- Pannello Operatore Touch-Screen con contalavaggi, per l'impostazione dei vari programmi di lavaggio, per la regolazione delle spazzole e per lo scarico manuale dell'acqua per operazioni di manutenzione e/o prevenzione anti-gelo.

## Équipements

- Portique de lavage trois brosses avec système de séchage
- Structure en acier galvanisé à chaud et peinte de couleur grise RAL7042 ou avec colonnes internes et pieds du portique en acier inoxydable
- Groupes de feux à LED séquentiels pour la signalisation du positionnement du véhicule
- Hauteurs de lavage disponibles: 2300 mm (NET 23), 2500 mm (NET 25), 2800 mm (NET 28)
- Moteurs avec variateur de vitesse pour le déplacement du portique de lavage
- Portes frontales et latérales pour un accès optimisé
- Système de rehaussement de la base de la structure pour faciliter les opérations de manutention.
- Rails standards de 10 mètres (ou 9 mètres sur demande) pour les modèles 23 et 25, rails de 11 mètres pour le modèle 28
- Double circuit hydrique pour la gestion d'une deuxième arrivée d'eau (par exemple: eau recyclée)
- Brosses verticales, élargies sur les parties basses, en PE (polyéthylène), chariots mobiles de dernière génération avec un accès facilité à tous les composants, Possibilité de double balayage des brosses verticales à l'avant et à l'arrière du véhicule, gestion avec carte électronique Autoequip
- Brosse horizontale, en PE (polyéthylène), gestion avec carte électronique Autoequip
- Arche shampoing
- Arche cire/auto-séchant
- Séchage horizontal à suivre le profil du véhicule avec buse en Inox composé de 2 moteurs de 3 kW chacun (6 kW au total)
- Séchage latéral, composé de 2 moteurs de 4 kW chacun (8 kW au total).

### CONTRÔLES PRINCIPAUX

- Contrôle électronique avec PLC
- Photocellules pour la détection correcte du véhicule et pour la sortie du véhicule en fin de cycle
- Panneau de commande Touch-Screen pour la visualisation des compteurs de lavages, pour la programmation des cycles de lavage, pour le réglage des brosses et pour la purge manuelle de l'eau en manutention ou prévention du hors gel.

## I colori · Les couleurs



BLUE



RED



GREY

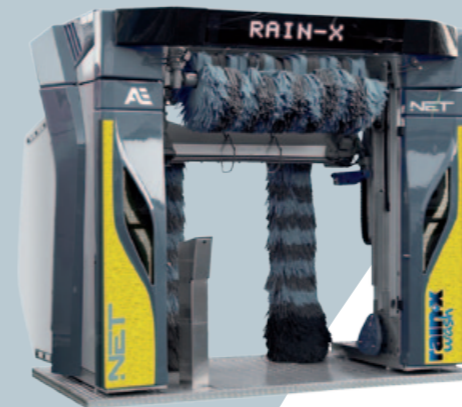

RAIN-X



| DIMENSIONI PRINCIPALI modelli       | 23      | 25      | 28      |
|-------------------------------------|---------|---------|---------|
| Larghezza massima (con paraspruzzi) | mm 4200 | mm 4200 | mm 4200 |
| + uscita cavi                       | mm 765  | mm 765  | mm 765  |
| Altezza massima                     | mm 3150 | mm 3420 | mm 3650 |
| Altezza massima di lavaggio         | mm 2300 | mm 2500 | mm 2800 |
| Larghezza massima di lavaggio       | mm 2350 | mm 2350 | mm 2350 |
| Larghezza massima di passaggio      | mm 2420 | mm 2420 | mm 2420 |
| Lunghezza binari                    | m 10    | m 10    | m 11    |
| Interasse binari                    | mm 3000 | mm 3000 | mm 3000 |

| DIMENSIONS PRINCIPALES modèles               | 23      | 25      | 28      |
|--|---------|---------|---------|
| Largeur maximale (avec protection latérales) | mm 4200 | mm 4200 | mm 4200 |
| + sortie de câbles                           | mm 765  | mm 765  | mm 765  |
| Hauteur maximale                             | mm 3150 | mm 3420 | mm 3650 |
| Hauteur maximale de lavage                   | mm 2300 | mm 2500 | mm 2800 |
| Largeur maximale de lavage                   | mm 2350 | mm 2350 | mm 2350 |
| Largeur maximale de passage                  | mm 2420 | mm 2420 | mm 2420 |
| Longueur rails                               | m 10    | m 10    | m 11    |
| Entre axes rails                             | mm 3000 | mm 3000 | mm 3000 |

## Componenti e Optional Principali (per tutti gli altri fare riferimento al listino prezzi)

### IMPIANTO

- 1 Paraspruzzi laterali
- 2 Maxi insegna luminosa a LED, con testo scorrevole, inserito in carenatura frontale superiore
- 3 Led Stripe inserita nell'allestimento superiore lato uscita del portale

### GRUPPI FUNZIONALI LAVAGGIO

- 4 "Efficiency Package". Sistema efficienza movimentazione spazzole e bocchetta asciugatura contour. Spazzole verticali e orizzontale con movimentazioni di traslazione indipendenti, sincronizzate con la velocità del portale ed ottimizzate, tramite inverter e software, secondo le fasi dei cicli di lavoro. Bocchetta asciugatura contour con salita/discesa motorizzata a velocità variabile tramite inverter e software
- 5 Inclinazione delle spazzole verticali. Dispositivo di inclinazione sino a 20° per il perfetto adattamento al profilo del veicolo
- 6 Sistema alta pressione Discover per cerchi e passaruota
- 7 Lavaruote telescopico a disco, con inversione della rotazione sulle ruote
- 8 Per modelli con lavaruote: emolliente + alta pressione integrata nel lavaruote
- 9 Alta pressione laterale con pompa alta pressione a bordo impianto
- 10 Emolliente laterale + alta pressione laterale oscillante, con 2 ugelli per lato
- 11 Alta pressione laterale lato spazzole verticali
- 12 Emolliente laterale + alta pressione laterale fissa, con 3 ugelli per lato
- 13 Emolliente contour + alta pressione contour bidirezionale (a seguire profilo)
- 14 Sistema di inclinazione a tre posizioni (fronte, verticale, retro veicolo) della bocchetta contour per alta pressione e asciugatura

## Options principales (se référer au tarif pour toutes les autres options)

### PORTIQUE DE LAVAGE

- 1 Protections latérales
- 2 Grande enseigne lumineuse à LED intégrée dans l'habillage frontal supérieur
- 3 Bande a led dans l'habillage supérieur, coté sortie du portique

### GROUPES FONCTIONNELS DE LAVAGE

- 4 "Efficiency Package" Système d'optimisation du déplacement des brosses et de la buse horizontale de séchage à suivre le profil du véhicule. Brosses verticales et horizontale avec mouvements de translation indépendants, synchronisées avec la vitesse du portique et optimisées, par le biais de variateurs de vitesse et software, selon les phases des cycles de lavage. Buse de séchage horizontale à suivre le profil du véhicule avec montée/descente à vitesse variable par le biais d'un variateur de vitesse et software
- 5 Inclinasion des brosses verticales. Dispositif d'inclinaison des brosses verticales jusqu'à 20° pour la parfaite adaptation au profil du véhicule
- 6 Système haute pression Discover pour jantes et bas de caisse
- 7 Brosses de roues, avec inversion du sens de rotation sur la roue
- 8 Pour les modèles avec brosses de roues: emollient + haute pression intégrée dans les brosses de roues
- 9 Haute pression latérale avec pompe haute pression intégrée à bord du portique de lavage
- 10 Emollient latéral + haute pression latérale oscillante, 2 buses de chaque côté
- 11 Haute pression latérale côté brosses verticales
- 12 Emollient latéral + haute pression latérale fixe, 3 buses de chaque côté
- 13 Emollient à suivre le profil du véhicule + haute pression horizontale bidirectionnelle à suivre le profil du véhicule
- 14 Système d'inclinaison à trois positions (sur l'avant, le toit et l'arrière du véhicule) de la buse de séchage horizontale à suivre le profil du véhicule pour la haute pression et le séchage

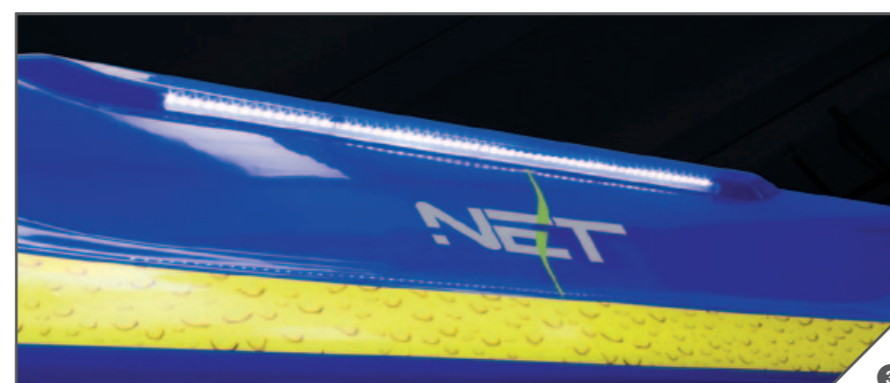
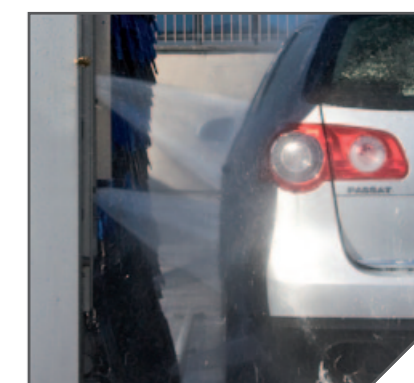
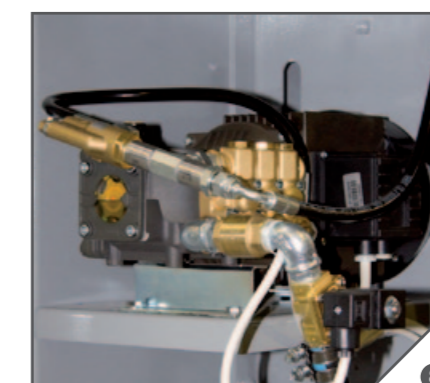
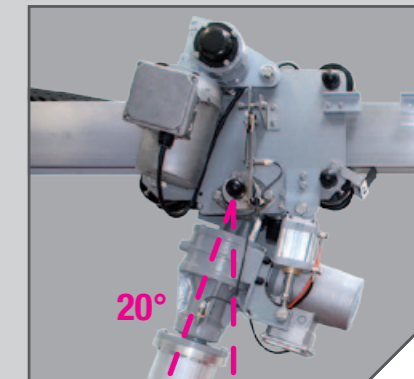
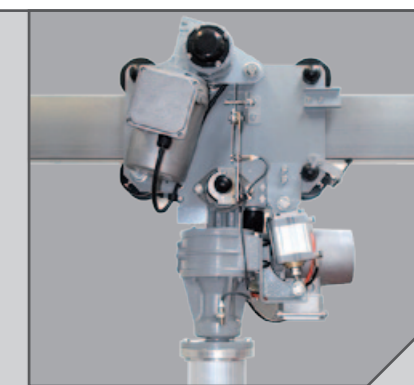



14



15



16



17

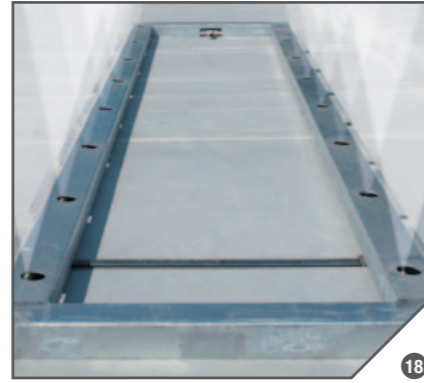

18



19



20



21



22

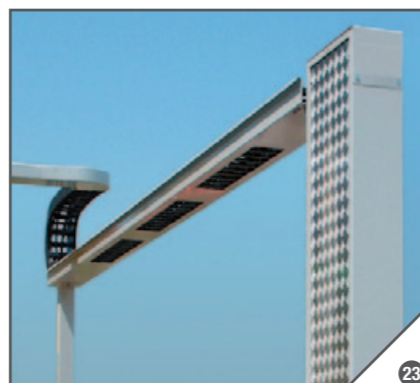

23



24



25



26



27

- 14 Alta pressione contour POWER.HP con ugelli rotanti a percussione (incluso sistema di inclinazione)
- 15 Magic Foamer (erogatore detergente schiumogeno con corsa dedicata)
- 16 Arco AUTOLUX per l'applicazione di cera protettiva
- 17 Arco RAIN-X trattamento anti pioggia per vetri e protezione carrozzeria
- 18 Lavaggio sottoscocca in vari modelli
- 19 Spazzole GENTLE TOUCH PL
- 20 Spazzole GENTLE TOUCH ML
- 21 Spazzole CLEAN SEVEN®
- 22 Spazzole FOAM

#### COLLEGAMENTI ALIMENTAZIONE

- 23 Catenaria "Caterpillar", per cavi e tubi, con 2 pali. Anche modello con staffe per fissaggio a parete

#### SISTEMI DI AVVIAMENTO SELF-SERVICE

- 24 **Self Transponder AE.** Struttura in acciaio inox. 6 programmi. Schede programmabili per lavaggi singoli e multipli.
- 25 **MRK 300 TOP.** Cassa in acciaio verniciata a polveri con apertura posteriore. 10 Programmi. Elettronica evoluta, funzioni cambio lingua, resto, scontrino. Sistemi di pagamento: gettoni/monete, banconote, carta chip, chiave elettronica Unikey, carta di credito.
- 26 **MRK 300 PLUS - MRK 300 BASIC.** Cassa waterproof con apertura frontale. 8-4 Programmi. Funzioni cambio lingua, resto, scontrino. Sistemi di pagamento: gettoni/monete, banconote, carta chip, chiave elettronica Unikey.
- 27 **MCR TOUCH - MCR PLUS.** Cassa in acciaio verniciata a polveri con apertura anteriore. Fino a 10 Programmi. Modulo rendiresto sia in monete che banconote. Sistemi di pagamento: gettoni/monete, banconote, card, carta di credito.
- 28 **Self.Pay.24** Pulsantiera in acciaio cataforizzato e verniciata. Con sistema Multiprogramma a 6 programmi. Sistemi di pagamento: gettoni/monete, banconote, chiavetta EuroKey.
- 29 **Self.Pay.24 Advance** Pulsantiera in acciaio cataforizzato e verniciata. Con sistema Multiprogramma sino ad un max di 8 programmi. Sistemi di pagamento: gettoni/monete, banconote, carta transponder, chiavetta EuroKey.

- 14 Haute pression horizontale à suivre le profil du véhicule POWER.HP avec buses rotatives à percussion (inclus le système d'inclinaison)

- 15 Mousse active (diffusion d'un détergent moussant avec passage spécifique)

- 16 Arche AUTOLUX pour l'application de la cire protectrice

- 17 Arche RAIN-X traitement anti-pluie et protection carrosserie

- 18 Lavage de châssis en différents modèles

- 19 Brosses GENTLE TOUCH PL

- 20 Brosses GENTLE TOUCH ML

- 21 Brosses CLEAN SEVEN®

- 22 Brosses FOAM

#### CONNEXIONS ET ALIMENTATIONS

- 23 Chaîne support de câbles avec supports muraux. Disponible aussi avec deux poteaux

#### SYSTEME SELF-SERVICE

- 24 **Self Transponder AE.** Châssis en acier inoxydable. 6 programmes. Cartes programmables pour un et plusieurs lavages.
- 25 **MRK 300 TOP.** Châssis en acier peint avec ouverture postérieure. 10 programmes de lavage. Electronique évoluée, fonction de changement de langue, rendue de monnaie, ticket reçu. Systèmes de paiement: jetons/pièces, billets, cartes d'abonnement, clefs d'abonnement Unikey, carte de crédit.
- 26 **MRK 300 PLUS - MRK 300 BASIC.** Châssis étanche avec ouverture frontale. 8-4 programmes de lavage. Fonction de changement de langue, rendue de monnaie, ticket reçu. Systèmes de paiement: jetons/pièces, billets, cartes d'abonnement, clefs d'abonnement Unikey.
- 27 **MCR TOUCH - MCR PLUS.** Châssis en acier peint avec ouverture antérieure. Jusqu'à 10 programmes de lavage. Module fonction de rendue de monnaie en pièces et billets. Systèmes de paiement: jetons/pièces, billets, cartes d'abonnement, cartes de crédit.
- 28 **Self.Pay.24** Pupitre de commande en acier traité et peint. Avec système Multiprogramme à 6 programmes. Systèmes de paiement: jetons/monnaies, billets, clef EuroKey.
- 29 **Self.Pay.24 Advance** Pupitre de commande en acier traité et peint. Avec système Multiprogramme jusqu'à un maximum de 8 programmes. Systèmes de paiement: jetons/monnaies, billets, carte transpondeur, clef EuroKey.



28



29





**Autoequip Lavaggi SPA**

Zona Industriale  
14059 Vesime (Asti) - Italy  
Phone +39 0144 899.1  
Fax +39 0144 899316  
info@autoequip.it  
www.autoequip.it



Autoequip Lavaggi associata a  
Autoequip Lavaggi associé

